



**AJAN**<sup>®</sup>



# **CNC PLAZMA ve OKSİJEN KESME MAKİNELERİ**

1973'ten Günümüze



[www.ajancnc.com](http://www.ajancnc.com)

# 1973'ten Günümüze

## Since 1973

İzmir'in Bostanlı ilçesinde bir apartmanın zemin katında küçük bir dükkanda temelleri atılan AJAN ELEKTRONİK şirketi, yarım asırlık birikim ve deneyimiyle günümüzde AJAN ismini bir dünya markası haline getirmeyi başarmıştır. Firmamız İzmir Atatürk Organize Sanayi Bölgesinde toplamda 30.000 metrekarelik üç fabrika ve 300'e yakın çalışanı ile çalışmalarına devam etmektedir. Sektöründe ülkemizin yerli üretim yapan tek ve lider firması Ajan Elektronik, aynı zamanda 70'i aşkın ülkede çalışan makinalarıyla kendisini dünyaya kanıtlamış öncü bir markadır. Teknolojiyi ithal eden değil üreten şirketimiz; araştırma ve geliştirmeyi, eğitimi, zamanı etkin ve doğru kullanmayı ilke edinmiş, en gelişmiş teknolojiyi en uygun maliyetle sunmayı, satış öncesi ve sonrası sürekli müşteri memnuniyetini korumayı hedeflemektedir.

AJAN ELEKTRONİK, whose foundations were laid in a small shop on the ground floor of an apartment building in İzmir's Bostanlı district, has succeeded in bringing the name of its business to life as a world brand with its half-century of experience and knowledge. Our facilities are located in the organized industrial district of Çiğli in İzmir province with three factories of 30000 m2 and 300 employee. Ajan Elektronik is the only leading company of our country that makes domestic production in its sector, as well as one of the leading brands that has proven itself to the world with its machines operating in more than 70 countries. AJAN produces technology, not importing it; adopt research and development as a principle by using the time effectively and correctly. Our goal is to be able to offer the advanced technology at an affordable cost and maintain continuous customer satisfaction before and after sales.



# KESME KALINLIK VE STANDARTLARI

CUTTING THICKNESS AND STANDARTS



Malzeme Material	Kesme Amperi Amperage	Gaz Gas	Minimum Kalınlık Min. Thickness	Patlatma Kalınlığı Piercing Thickness	Maksimum Kesim Kalınlığı Max. Thickness	Gaz Sarfıyatı (Lt/Dk.) Gas consumption (Lt/Min.)
<b>DEMİR</b> Mild Steel	30 AMP	O2 / O2	0.5 mm	6 mm	6 mm	36.5
	40 AMP	O2 / AIR	2 mm	6 mm	6 mm	4.5
	80 AMP	O2 / AIR	2 mm	15 mm	20 mm	10
	130 AMP	O2 / AIR	3 mm	25 mm	30 mm	16
	200 AMP	O2 / AIR	5 mm	25 mm	50 mm	16
	260 AMP	O2 / AIR	6 mm	40 mm	65 mm	28.5
	260 AMP	H35 / N2	40 mm	40 mm	100 mm	-
<b>PASLANMAZ</b> Stainless Steel	45 AMP	N2 / N2	0.8 mm	4 mm	4 mm	70
		F5 / N2	0.8 mm	6 mm	6 mm	9.5 / 20
	80 AMP	F5 / N2	4 mm	10 mm	10 mm	19 / 28
		AIR / AIR	3 mm	10 mm	10 mm	-
	130 AMP	N2 / N2	6 mm	15 mm	20 mm	78.5
		AIR / AIR	6 mm	15 mm	20 mm	-
		H35 / N2	10 mm	20 mm	25 mm	30 / 48.5
	260 AMP	AIR / AIR	6 mm	25 mm	50 mm	-
H35 / N2		10 mm	40 mm	100 mm	32 / 123	
<b>ALÜMİNYUM</b> Aluminium	45 AMP	N2 / N2	1.2 mm	4 mm	6 mm	52
	130 AMP	AIR / AIR	6 mm	20 mm	25 mm	-
		H35 / N2	6 mm	20 mm	25 mm	29 / 40
	260 AMP	AIR / AIR	6 mm	25 mm	100 mm	-
		H35 / N2	6 mm	40 mm	50 mm	35 / 114

**Örnek :** Standart 50 litrelik bir oksijen tüpü 230 bar basınca sahiptir, dolayısıyla içinde 50 litre x 230 bar = 11500 litre oksijen bulunur. Yukarıdaki tablodan malzeme Demir ve kesme amperini 130 Amp seçtiğimizde oksijen gaz sarfiyatının 16 litre/dak olduğunu görürüz.

(Tüpteki toplam oksijen / dakikada harcanan oksijen) / 60 dakika = tüpün sağlayacağı kesim süresini saat cinsinden gösterir.  
(11500 / 16) / 60 = 12 saat

**Example :** Standard 50 liter Oxygen cylinder with 230 bar pressure will contain 50 x 230 = 11500 litre of oxygen gas.

From the table above if we select Mild steel as material and 130 amperage we will see the gas consumption is 16 liters per minute.

(The total oxygen gas in the cylinder / consumption of oxygen per minute) / 60 minute = the cutting time in hours.

(11500 / 16) / 60 = 12 hours

ISO 9013 Range 3	ISO 9013 Range 4	ISO 9013 Range 5
10 mm Açı / Angle : 3.18°	10 mm Açı / Angle : 6.33°	10 mm Açı / Angle : 9.75°
12 mm Açı / Angle : 2.58°	12 mm Açı / Angle : 5.15°	12 mm Açı / Angle : 8.00°
20 mm Açı / Angle : 1.871°	20 mm Açı / Angle : 3.74°	20 mm Açı / Angle : 5.90°

AJAN HASSAS PLAZMA SERİSİ  
AJAN PRECISION PLAZMA SERIES

AJAN P STANDART KESİM SERİSİ  
AJAN P STANDARD CUTTING SERIES

MUHTELİF DİĞER FİRMALAR STD. KESİM SERİSİ  
OTHER MANUFACTURERS STD. CUTTING SERIES

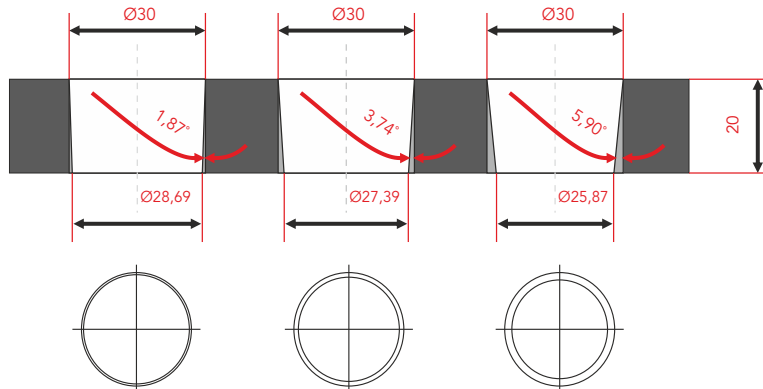

## Düz Plaka Kesme

Sheet Metal Cutting

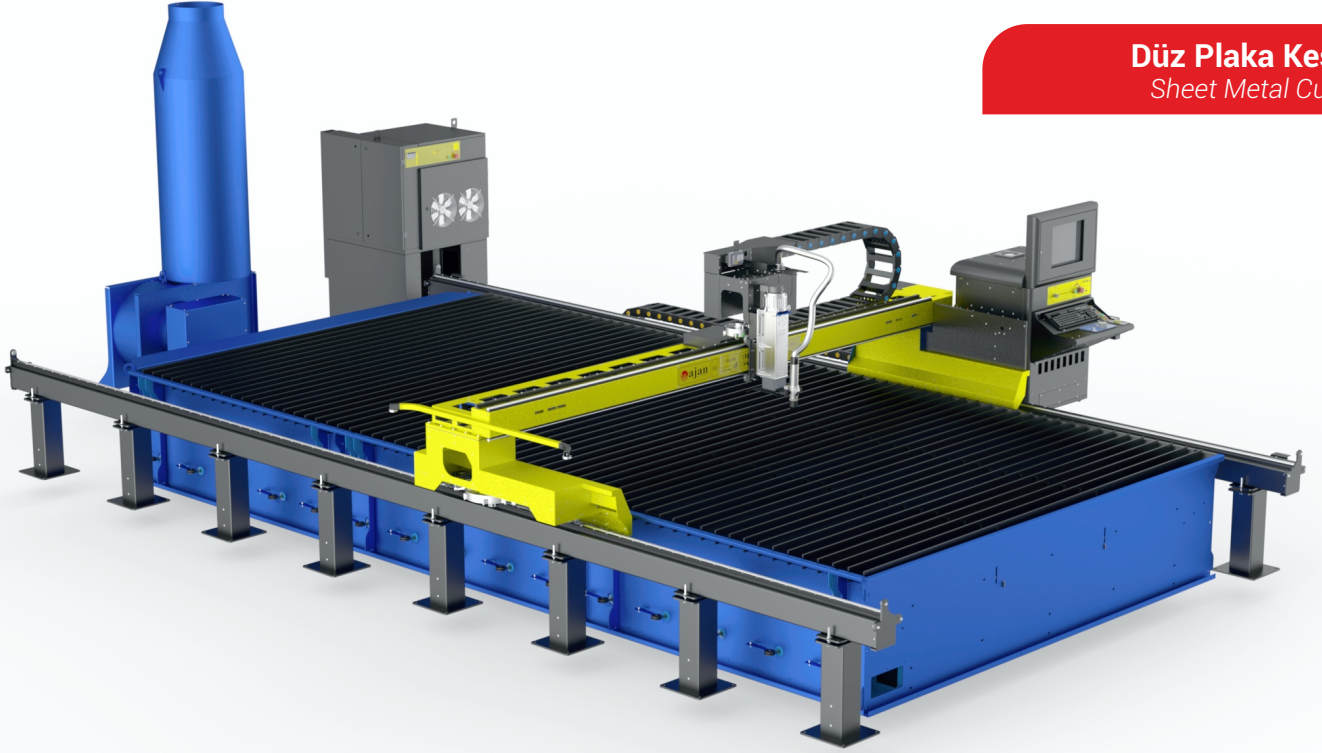

## Düz Plaka Kesme (Jet Filtreli)

Sheet Metal Cutting with Jet Filter

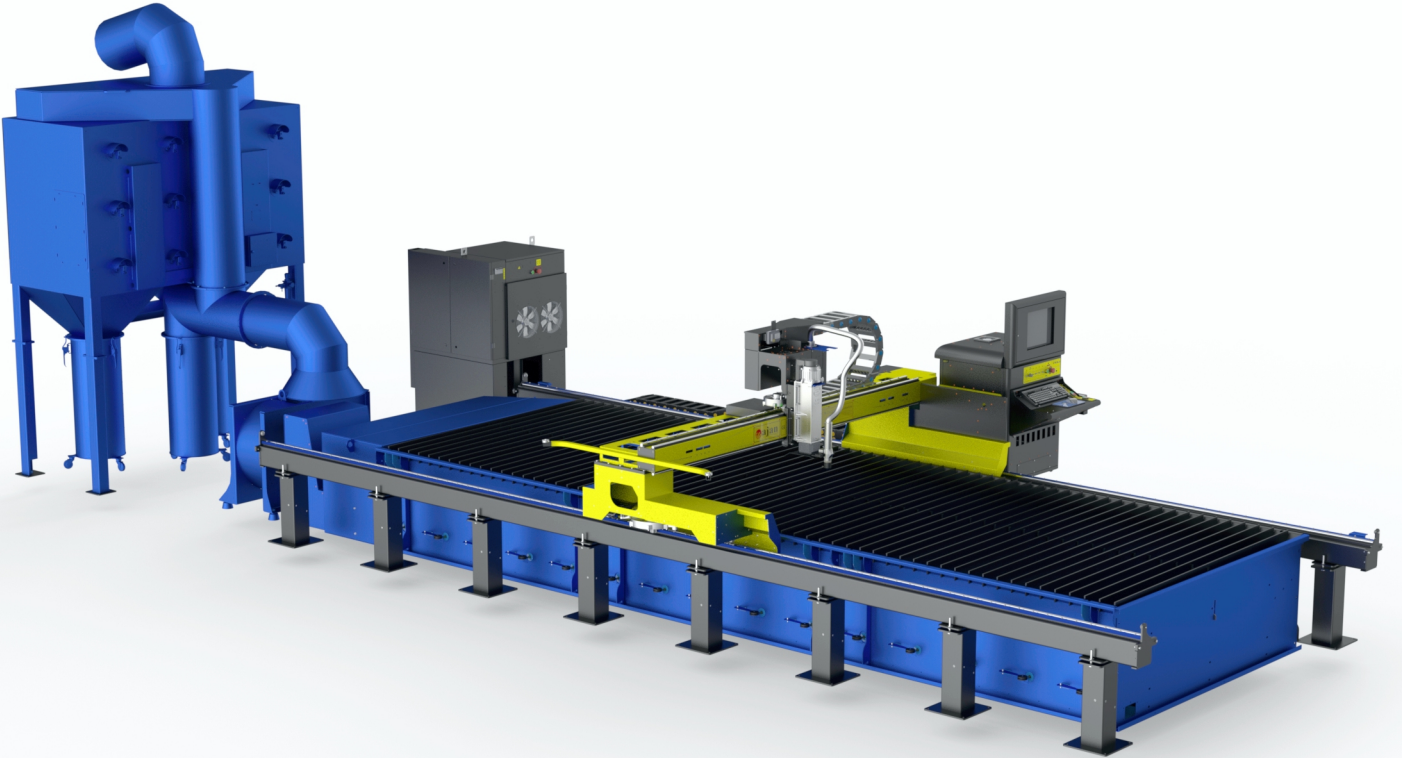

- **Mikrojoint Donanımı**  
(Otomatik durmadan ve tekrar patlatma yapmadan punta bırakma özelliği)
- OPTOHOLE teknolojisiyle iyileştirilmiş delik kalitesi.
- Otomatik saç sıfır alma.
- Çelik konstrüksiyon kesim masası ve duman emiş sistemi.
- Merkezi kontrol paneli.
- Çift taraflı kramayer dişli sistemi X ve Y Eksenlerde AC Servo motorlar.
- Hassas Plazma 130/260 Amper.
- Otomatik CNC gaz kontrolü.
- Otomatik torch yükseklik kontrolü.
- Ohmik, Switch ve Ark yöntemleriyle 3 şekilde yükseklik alma.
- İstenilen yerde geriye gelip kesime devam etme özelliği.
- Kaldığı yerden devam etme özelliği.
- Aynı açıda giren ve çıkan konturlarda hızı düşürmeyen etkili kesim. (High Speed Machining).
- Markalama özelliği. (Aynı Torch ile)
- Tüm program parametrelerini işlem sırasında değiştirebilme olanağı.
- Ücretsiz AJAN CAD/CAM ve NESTING programı.
- 15 m/dk. ilerleme hızı.
- İsteğe bağlı olarak X uzunluğunu arttırabilme.
- Standart DIN/ISO G kodları ile çalışabilme imkanı.
- DXF, ESSI ve NC takım yolu çıktı dosyaları ile çalışabilme imkanı.
- **Mikrojoint Hardware**  
(preventing small parts from falling down by connecting them with the main plate through mini bridges).
- **Optimizing the hole quality** by using the **OPTOHOLE** technology.
- Automatic sheet metal reference point.
- Steel structure and smog extraction
- Central control panel
- Dual side rack, pinion system AC Servomotor on X axis, and Y axis.
- Precision Plasma 130/260 Ampere.
- Automatic CNC gas control.
- Automatic torch height control.
- Initial height control can be done with Ohmic, Switch and Arc sensing.
- The ability to go back to any position and resume cutting.
- Resume feature.
- Effective cutting without reducing the cutting speed for the vectors which have the same start and end angles (High speed machining)
- Standard Marking on Precision Plasma
- The possibility to override all the parameters while the machine is working.
- Free AJAN Drawing software.
- 15 m/min. rapid traverse speed.
- X length can be extended on request.
- Working with standard DIN/ISO G Codes.
- Possibility of working with DXF,ESSI and NC toolpath files.

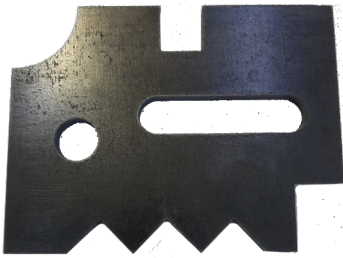

10 mm Steel



25 mm Stainless Steel



12 mm Aluminium

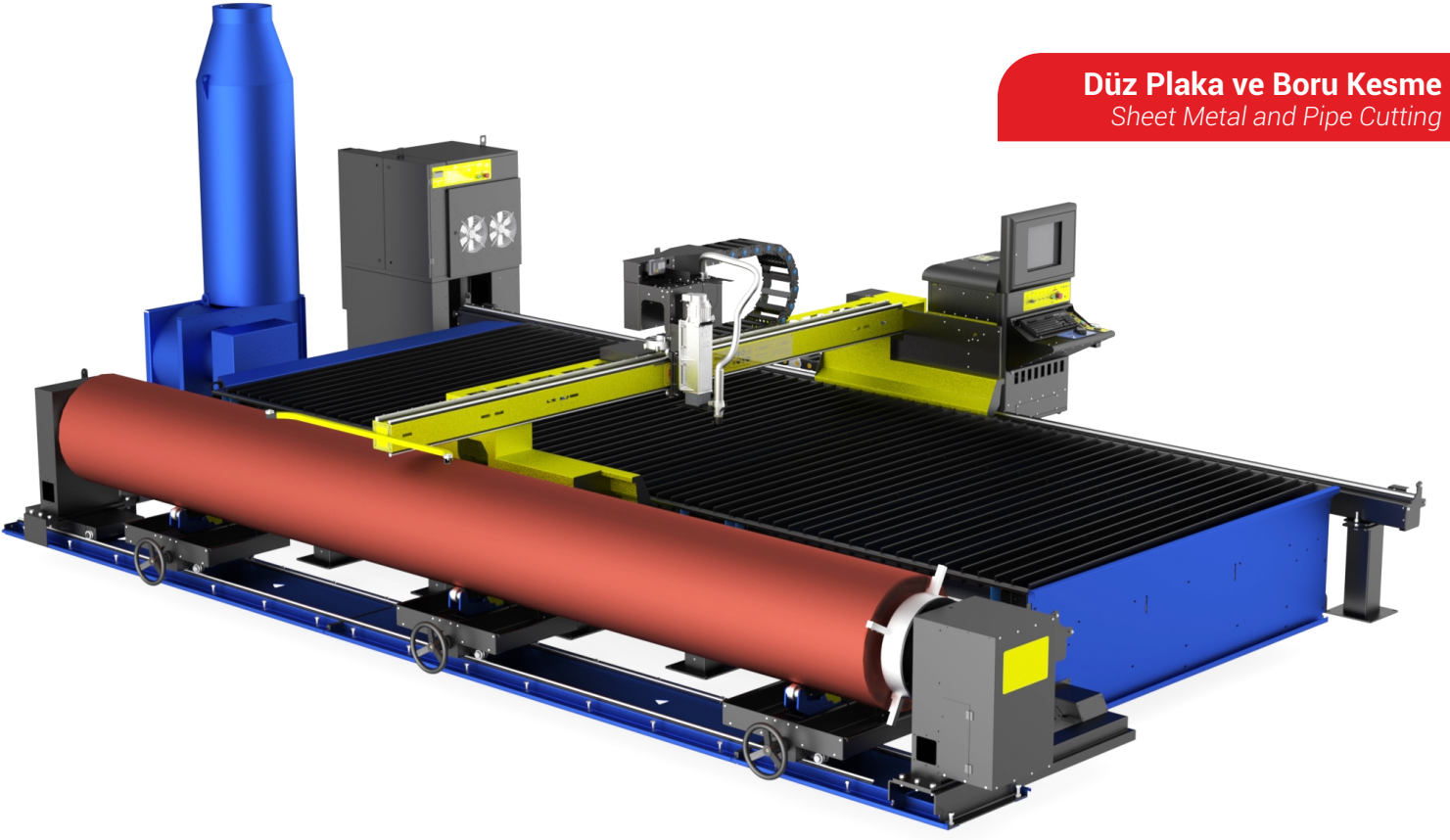

**Düz Plaka ve Boru Kesme**  
Sheet Metal and Pipe Cutting

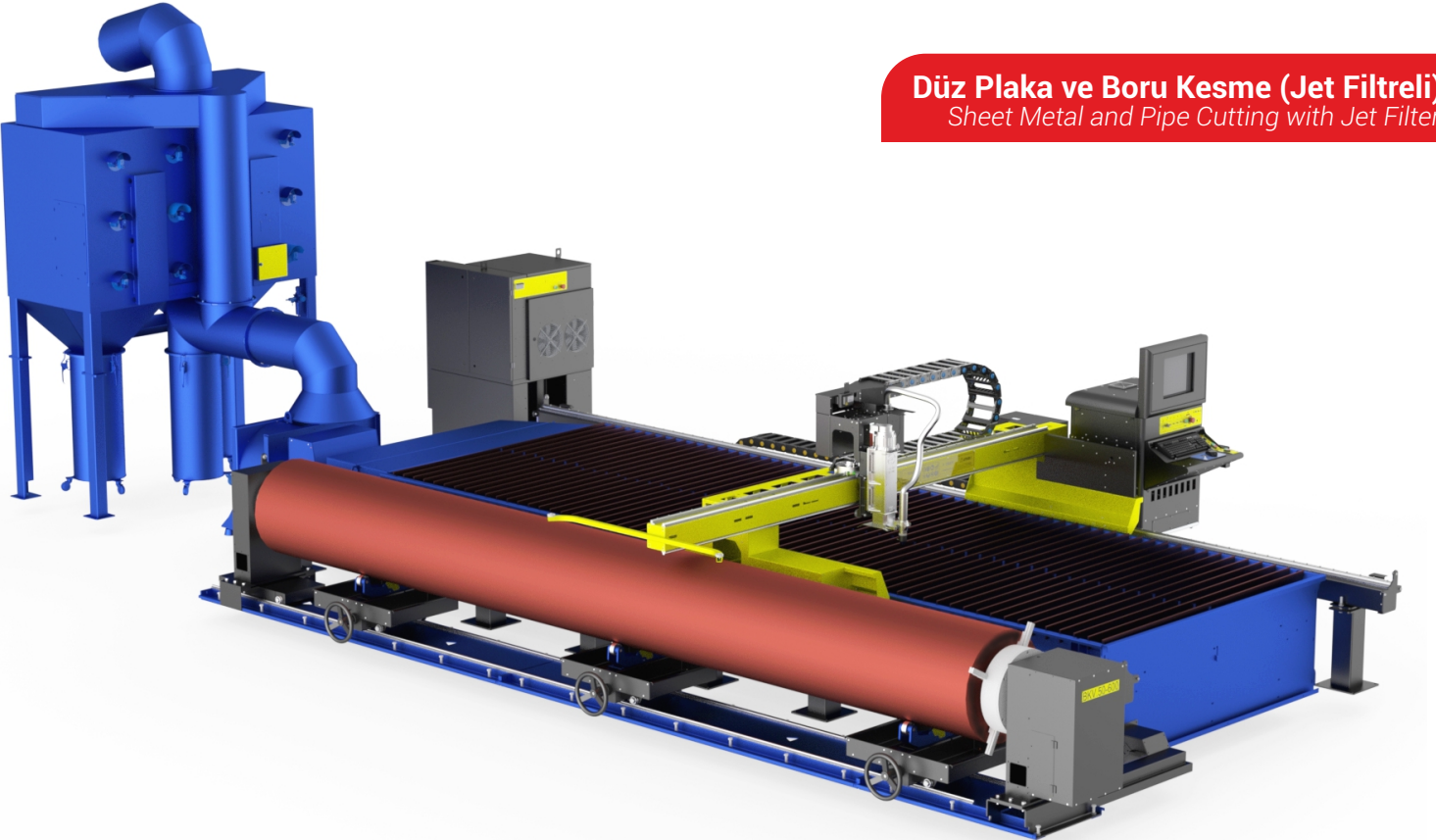

**Düz Plaka ve Boru Kesme (Jet Filtreli)**  
Sheet Metal and Pipe Cutting with Jet Filter

# BORU KESMELİ CNC PLAZMA KESME MAKİNELERİ

CNC PLAZMA CUTTING MACHINES WITH PIPE CUTTING



- . 50 ile 600 mm çap aralığında boru kesebilme
- . Çelik konstrüksiyon gövde
- . Hassas Plazma 130 / 260 Amper Jeneratörü
- . Markalama
- . Otomatik Torç Yükseklik Kontrolü
- . Standart DIN/ISO G kodları ile çalışabilme imkanı
- . DXF ve NC takım yolu çıktı dosyaları ile çalışabilme imkanı
- . Kaldığı yerden devam etme
- . İstenilen yerde geriye gelip kesime devam edebilme özelliği
- . Mikrojoint özelliği (Parçaları yere düşürmeden punta bırakma özelliği)
- . Ability to cut pipes ranged between 50 and 600 mm diameter
- . Steel constructed body
- . Precision Plasma 130 / 260 Amper Generator
- . Marking
- . Automatic Torch Height Control
- . Working with standart DIN / ISO G codes ability
- . Ability of working with DXF and NC toolpath files
- . Resume Feature
- . Backward contour positioning
- . Automatic Microjoint

## KOMBİNE BORU KESME ÜNİTESİ COMBINED PIPE CUTTING UNIT

X Eksen (Boru Uzunluğu)	X Axis(Pipe Length)	6000 mm / 12000 mm
Min Çalışma Çapı	Min Working Diameter	Ø 50 mm
Max Çalışma Çapı	Max Working Diameter	Ø 600 mm
Max Boru Kalınlığı	Max Pipe Thickness	
130 Amper	130 Ampere	25 mm
260 Amper	260 Ampere	40 mm

(Maksimum boru kalınlıklarıyla , plazma makinesinin kesebileceği boru kalınlığı olarak girilmiştir. Bu değerlerde boru çapı ve boru uzunluğu önemlidir. Maksimum borunun uzunluğuna ve çapına göre değişmektedir.)

- Standart dışı ölçülerin imalatı için firmamıza başvurunuz
- Custom lengths can be produced by request



## Plazma Boru Kesme

Plasma Pipe Cutting

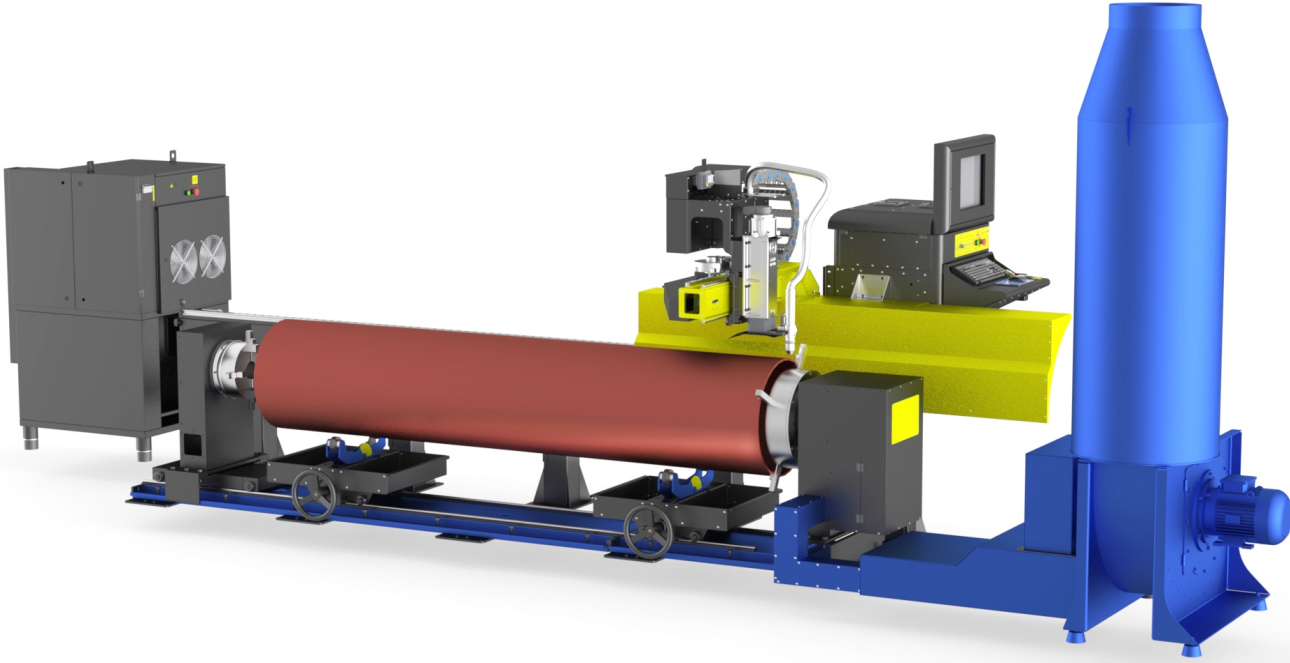

## Plazma Boru Kesme (Jet Filtreli)

Plasma Pipe Cutting With Jet Filter

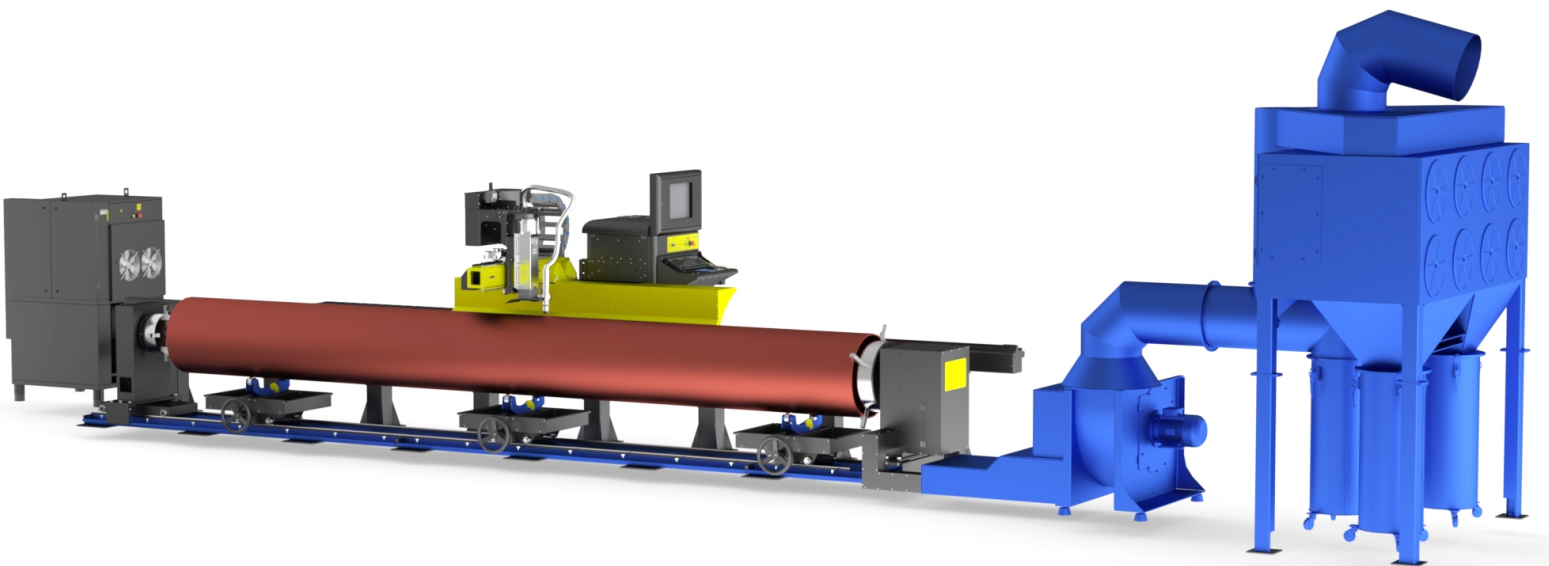



# CNC PLAZMA BORU KESME MAKİNESİ

CNC PLAZMA PIPE CUTTING MACHINE



**Ajan CNC Plazma Kesme Sistemi** ile boru kesme makinesi günümüz kullanıcısının gereksinimlerini karşılayabilmek amacı ile dizayn edilmiştir. Her şeyden önce benzer makinelerinden en önemli farkı, sıradan bir plazma kesme jeneratörü kullanmayıp sistem Hassas Plazma serisinden 130 Amper veya 260 Amper hassas plazma kesme jeneratörü ve torcu ile donatılmış olup gerekli gaz seçimlerini otomatik yapma imkanı tanınmıştır. Bu sayede Çelik, Krom Alüminyum boruların en uygun değerlerde ve hassasiyette kesimi sağlanır.

**Ajan CNC SERIES** has been designed for satisfying the requirements of the user's to be able to cut pipes and sheet metal with CNC plasma cutting system. First of all, the most important differences from the similar machines are that the conventional plasma cutting generator hasn't been used and it has been equipped with Precision Plasma series 130 Ampere or 260 Ampere precise cutting plasma generator, torch and the required gas selections can be made automatically. For that reason, it can cut steel, chrome and aluminium pipes with high accuracy.

X Eksen (Boru Uzunluğu) X Axis(Pipe Length)		6000 mm	12000 mm
Min Çalışma Çapı	Min Working Diameter	Ø 50 mm	Ø 50 mm
Max Çalışma Çapı	Max Working Diameter	Ø 600 mm	Ø 600 mm
Max Boru Kalınlığı	Max Pipe Thickness		
130 Amper	130 Ampere	25 mm	25 mm
260 Amper	260 Ampere	40 mm*	40 mm*

\* Maksimum boru kalınlığı, plazma makinesinin kesebileceği boru kalınlığı olarak girilmiştir. Bu değerlerde boru çapı ve boru uzunluğu önemlidir. Maksimum boru kalınlığı borunun uzunluğuna ve çapına göre değişmektedir. Konu ile ilgili detaylı bilgi için 444 25 26 dan firmamıza ulaşabilirsiniz.

\* Maximum pipe thickness represent the maximum thickness that the plasma machine can cut. The pipe diameter and pipe length are important factors. The maximum pipe thickness is changible according to the pipe length. For more information about this subject contact 00 90 232 444 25 26

\*Standart dışı ölçülerin imalatı için firmamıza başvurunuz.

\*Custom lengths can be produced by request



## 4 EKSEN AÇILI KESME

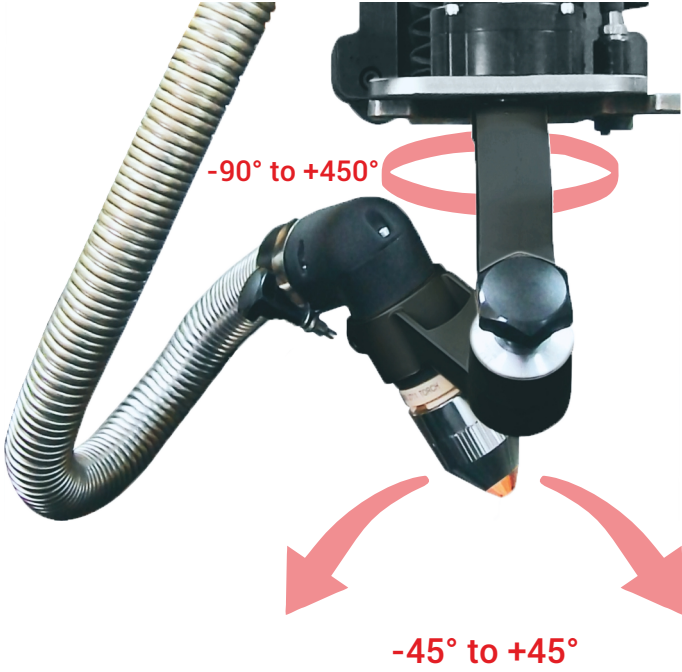

- . Kompakt dizayn açılı kesme sistemi
- . Dünyanın en hafif açılı kesme kafası
- . Çarpmaya karşı tam emniyet
- . 0-45° Pah kırma özelliği
- . 0-540° Rotasyonel dönme kabiliyeti
- . V Kaynak, Y kaynak, X kaynak, ağzı açabilme özelliği
- . 2 boyutlu her türlü geometriyi tek tuşla otomatik pah kırabilme
- . Tek tuşla dikey kesimden açılı kesmeye geçiş yapma özelliği

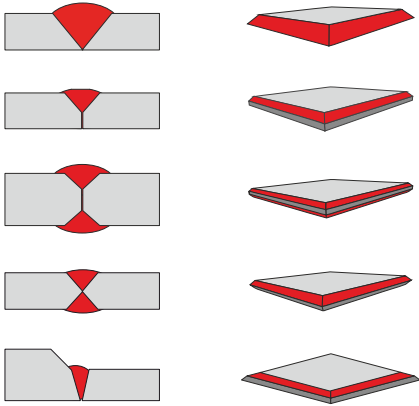

**V** - Kaynak Ağzı

**Y** - Kaynak Ağzı

**X** - Alın Kaynağı

**X** - Kaynak Ağzı

İki Kademeli Kaynak Ağzı

**V** - Groove

**Y** - Groove

Bevel-Square-Bevel

**X** - Groove

Different Thickness

## 5 EKSEN AÇILI KESME

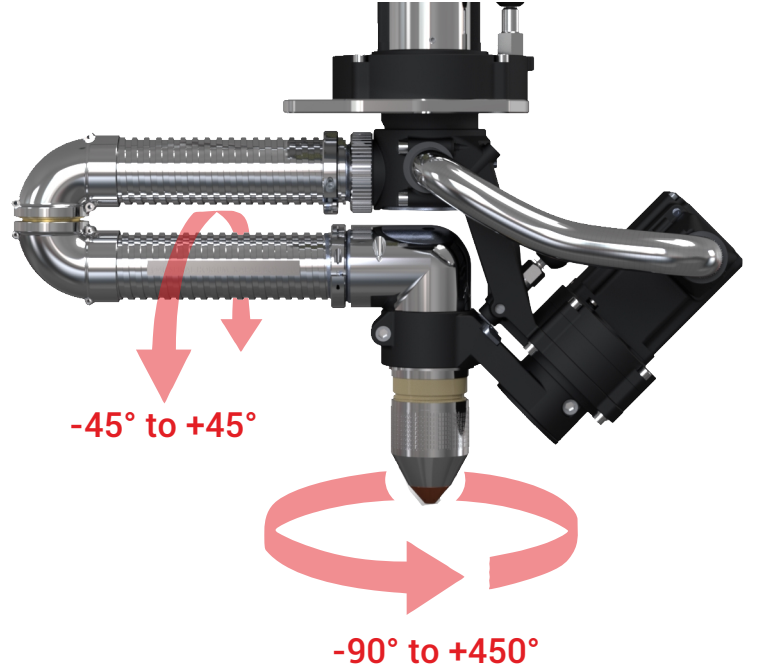

- . Compact Design
- . The Worlds Lightest Bevel Head
- . Full Collision Protection
- . Beveling Range From 0 to 45° Deg
- . 0-540° Rotation ability
- . Different weld grooves Y - Groove, V-Groove Bevel-Square-Bevel, X - Groove, Different Thickness
- . Automatic chamfering of any 2 dimensional geometry with one click
- . Maximum One Button Press You Can Change The Cutting From Square to Bevel

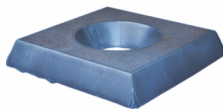

# CNC OKSİJEN KESME MAKİNESİ

CNC OXYGEN CUTTING MACHINE



Ajan OXY FUEL Kesim sistemi 200 mm saç kalınlığına kadar etkin bir kesim imkanı sağlar. İstenildiği takdirde manuel açılı kesim başlığı ile kaynak ağızı açma özelliğine sahiptir.

Ajan OXY FUEL cutting system with its CNC control unit provides an efficient cutting up to 200 mm thickness of mild steel. An optional manual bevel cutting adapter is available.

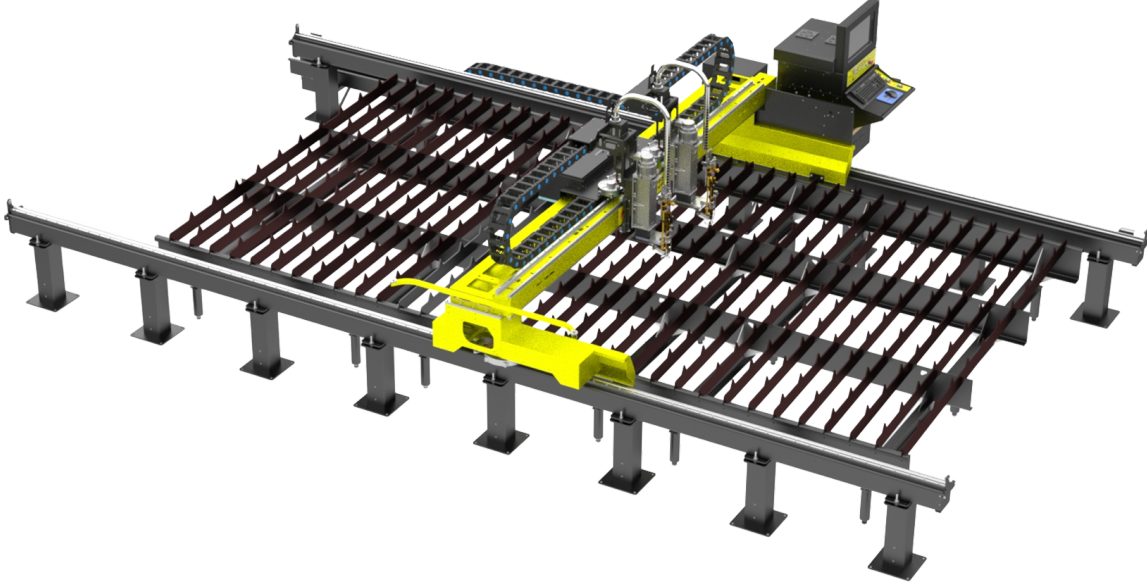

- . Çok başlıklı oxy fuel kesme imkanı
- . Otomatik torch yükseklik kontrolü
- . Otomatik oxy fuel ateşleme imkanı
- . Otomatik veya manuel gaz konsolu
- . Oxy - Plazma modları arası klavyeden hızlı geçiş imkanı
- . Multi head oxy fuel cutting possibility
- . Automatic torch height control
- . Automatic oxy fuel ignition
- . Automatic or manual CNC gas control (console)
- . Quickly switching between Plasma and Oxy mode on the keyboard



**STANDART OKSİJEN KESİM**  
STANDARD OXY CUTTING



**AJAN OKSİJEN İZGARALI KESİM SİSTEMİ**  
AJAN OXY GRID CUTTING SYSTEM

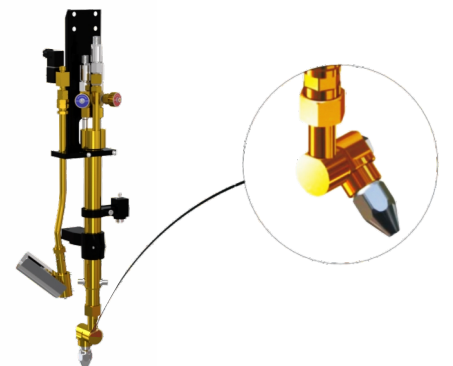

**MANUEL AÇILI OKSİJEN KESİM**  
MANUAL BEVEL OXY CUTTING

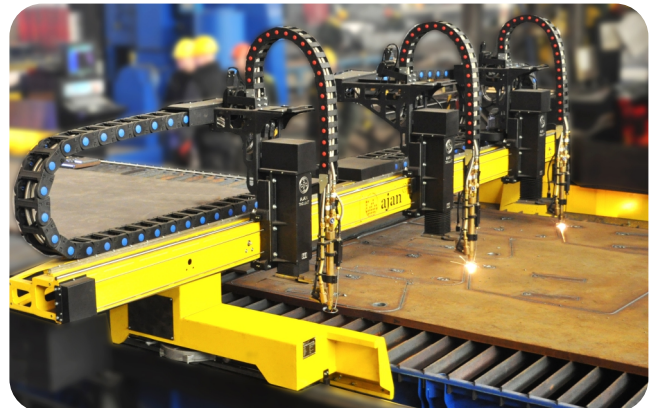

Ajan Jet Filtre Sistemleri ağır sanayi koşulları için özel olarak dizayn edilmiştir. Uzun süren AR-GE çalışmaları sonucunda az hava tüketimi ve otomatik filtre temizleme özelliği ile işletme maliyetleri minimuma indirilmiştir.

Ajan Jet Filter System are specially designed for heavy industry conditions. As a result of long lasting research and development work; with less air consumption and automatic filter cleaning property, the operation costs are reduced to minimum

## TEKNİK ÖZELLİKLER

- . %99 un üzerinde verimli filtreleme
- . Filtre elemanları patlaç valf silkeleme yöntemi ile temizlenir.
- . Filtreleme elemanları alev geciktirici malzemelerden üretilmiştir.
- . Yüksek hacimli toz toplama kovaları
- . Kendi kendini temizleyebilme özelliği
- . Düşük maliyet

## TECHNICAL SPECIFICATIONS

- . Efficient filtering, more than %99
- . Filtering is done, by applying pulse pressure
- . Flame resistant filters
- . High volume particles collecting buckets
- . Self cleaning feature
- . Low operation costs

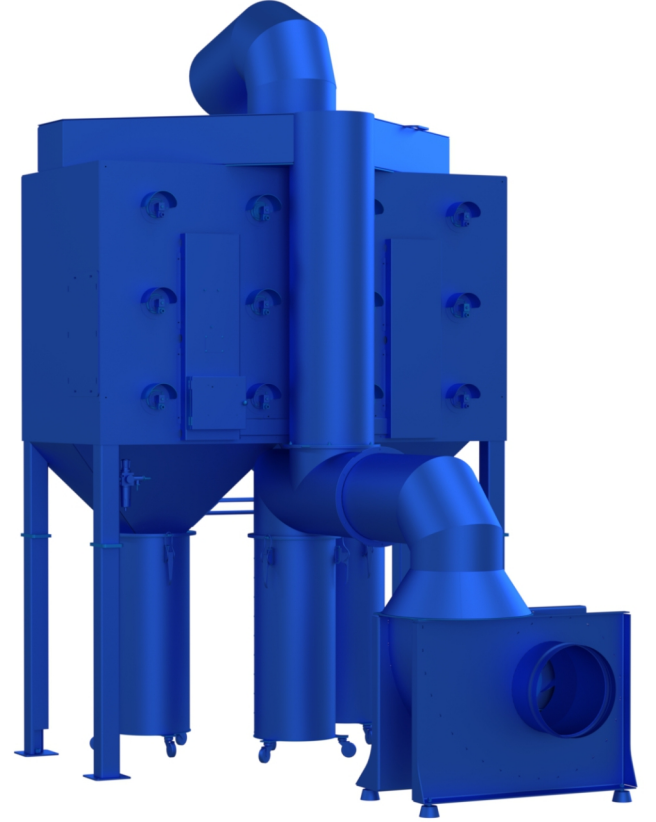

## JET FİLTRE KARTUŞU

JET FILTER CARTRIDGE

		AJF 8	AJF 12	AJF 16
Maksimum hava hacmi m <sup>3</sup> / saat	Max air volume m <sup>3</sup> / hour	8000	12000	16000
Filtre sayısı	Filter quantity	8	12	16
Toplam filtre edilen alan	Total filtered area	192 m <sup>2</sup>	288 m <sup>2</sup>	384 m <sup>2</sup>
Giriş voltajı	Input voltage	220V 50Hz	220V 50Hz	220V 50Hz
Güç	Power	5,5 kw	7,5 kw	11 kw
Verimlilik	Efficiency	99.9%	99.9%	99.9%
Temizleme yöntemi	Cleaning Method	Basınçlı hava / Pressurized Air	Basınçlı hava / Pressurized Air	Basınçlı hava / Pressurized Air
Toz tutma kova sayısı	Dust holding bucket number	3	3	3
Yükseklik	Height	3320 mm	3770 mm	4220 mm
En	Width	2280 mm	2280 mm	2280 mm
Boy	Length	2850 mm	2850 mm	2850 mm
Ağırlık	Weight	1600 kg	2000 kg	2500 kg

### MEKANİK DUMAN EMİŞ SİSTEMLİ KESİM MASASI

Makinenin köprü ünitesindeki baskı sacının, tezgah üzerindeki mekanik baskı kollarını açması prensibiyle çalışır. Güçlü bir fan yardımı ile sadece kesim yapılan alanda açılan kapaklardan zararlı gaz ve toz emilerek ortamdan uzaklaştırılır. Böylece en verimli ve sağlıklı şekilde çalışan sistem, pnömatik sistemlerin işletmeye getirdiği ek bakım maliyetleri ve bakım zorunluluğu ortadan kaldırır.

Kesimden sonra oluşan cürufklar ve fireleri tezgah içindeki kovalarda birikir. Havalandırma ünitesinin uzun ömürlü ve sağlıklı çalışması için, doluluk oranına göre belirli aralıklarla bu kovaların bir vinç yardımıyla kaldırılarak boşaltılması ve temizlenmesi gerekmektedir.

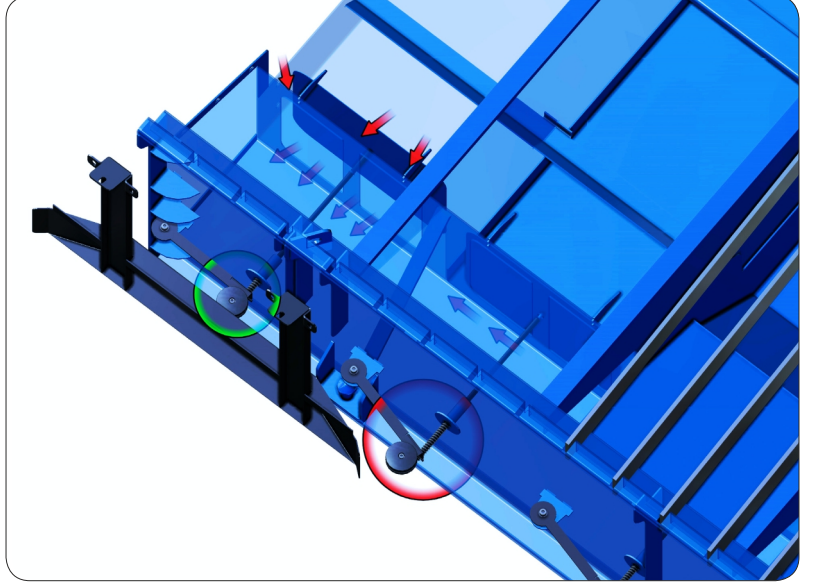

### CUTTING TABLE WITH MECHANICAL SMOKE EXTRACTION SYSTEM

It works on the principle that the pressure plate on the bridge unit of the machine opens the countertop mechanical pressure arms. harmful smog will be absorbed from the doors when opened only when the torch is in the active cutting area which eliminates the need for powerfull suction fan and removed from the environment. The system, removes the need for additional maintenance and complications brought by the pneumatic systems.

Slag and wastage formed after cutting accumulate in buckets inside the bench. In order for the ventilation to work long-lasting and healthy, this bucket must be emptied and emptied by lifting a crane at intervals according to the occupancy rate.

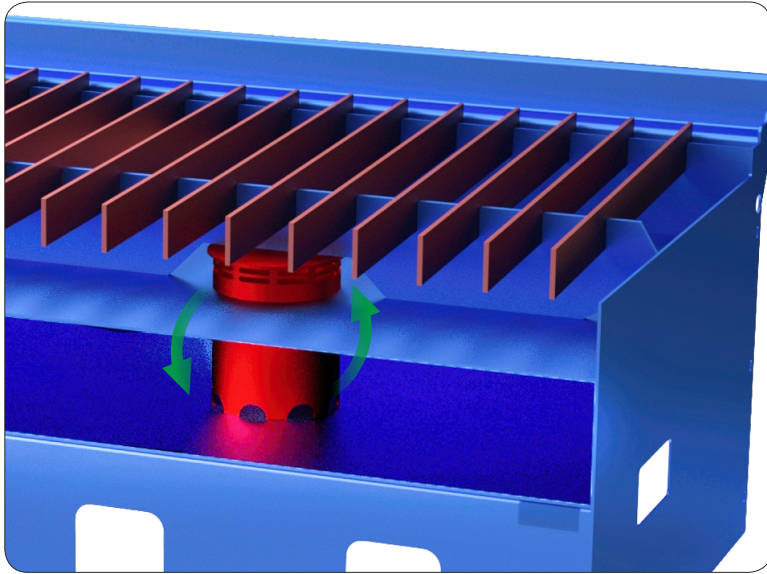

### SULU SİSTEM KESİM MASASI

Fan ve ayrı bir filtreye ihtiyaç duymayan bu sistemde kesim su içerisinde yapılmaktadır. İşlem sırasında ortaya çıkan duman su dolu havuzda absorbe edilir, aynı zamanda cüruf ve tortular da havuz dibinde birikir. Temizlemek istendiğinde havuzdaki su alt hazneye alınır. Su seviyelerini ayarlamak için yapılan tüm işlemler basınçlı hava yardımıyla gerçekleştirilir.

### WATER TABLE CUTTING SYSTEM

In this system, which does not require a fan and a separate filter, cutting is done in water. The smoke generated during the process is absorbed in the pool filled with water, and at the same time, slag and sediments accumulate at the bottom of the pool. When you want to clean, the water in the pool is taken to the lower reservoir. All operations for adjusting water levels are carried out with the help of compressed air.

MAKİNE UZUNLUĞU (X Eksenİ) Machine Length (X Axis)				KÖPRÜ EBADI (Y Eksenİ) GANTRY SIZE (Y Axis)					
				1500mm	2000mm	2500mm	3000mm	3500mm	4000mm
3000mm	Makine boyu	Machine size	(A x C)	3365x5900	3865x5900	4365x5900	4900x5900	-	-
	Yerleşim alanı	Layout	(B x D)	4550x7100	5050x7100	5400x7100	5900x7100	-	-
	Filtreli makine boyu	Machine with filter	(A x E)	3365x7200	3865x7200	4365x7200	4900x7200	-	-
	Filtreli makine yerleşim alanı	Layout with filter	(B x F)	4550x8700	5050x8700	5400x8700	5900x8700	-	-
4000mm	Makine boyu	Machine size	(A x C)	3365x7250	3865x7250	4365x7250	4900x7250	-	-
	Yerleşim alanı	Layout	(B x D)	4550x8600	5050x8600	5400x8600	5900x8600	-	-
	Filtreli makine boyu	Machine with filter	(A x E)	3365x8550	3865x8550	4365x8550	4900x8550	-	-
	Filtreli makine yerleşim alanı	Layout with filter	(B x F)	4550x10100	5050x10100	5400x10100	5900x10100	-	-
6000mm	Makine boyu	Machine size	(A x C)	3365x9100	3865x9100	4365x9100	4900x9100	5400x9100	6000x9100
	Yerleşim alanı	Layout	(B x D)	4550x10450	5050x10450	5400x10450	5900x10450	6400x10450	7000x10450
	Filtreli makine boyu	Machine with filter	(A x E)	3365x10400	3865x10400	4365x10400	4900x10400	5400x10400	6000x10400
	Filtreli makine yerleşim alanı	Layout with filter	(B x F)	4550x12000	5050x12000	5400x12000	5900x12000	6400x12000	7000x12000
8000mm	Makine boyu	Machine size	(A x C)	3365x11000	3865x11000	4365x11000	4900x11000	5400x11000	6000x11000
	Yerleşim alanı	Layout	(B x D)	4550x12300	5050x12300	5400x12300	5900x12300	6400x12300	7000x12300
	Filtreli makine boyu	Machine with filter	(A x E)	3365x12250	3865x12250	4365x12250	4900x12250	5400x12250	6000x12250
	Filtreli makine yerleşim alanı	Layout with filter	(B x F)	4550x13800	5050x13800	5400x13800	5900x13800	6400x13800	7000x13800
9000mm	Makine boyu	Machine size	(A x C)	3365x12300	3865x12300	4365x12300	4900x12300	5400x12300	6000x12300
	Yerleşim alanı	Layout	(B x D)	4550x13700	5050x13700	5400x13700	5900x13700	6400x13700	7000x13700
	Filtreli makine boyu	Machine with filter	(A x E)	3365x13600	3865x13600	4365x13600	4900x13600	5400x13600	6000x13600
	Filtreli makine yerleşim alanı	Layout with filter	(B x F)	4550x15200	5050x15200	5400x15200	5900x15200	6400x15200	7000x15200
10000mm	Makine boyu	Machine size	(A x C)	3365x13250	3865x13250	4365x13250	4900x13250	5400x13250	6000x13250
	Yerleşim alanı	Layout	(B x D)	4550x14600	5050x14600	5400x14600	5900x14600	6400x14600	7000x14600
	Filtreli makine boyu	Machine with filter	(A x E)	3365x14550	3865x14550	4365x14550	4900x14550	5400x14550	6000x14550
	Filtreli makine yerleşim alanı	Layout with filter	(B x F)	4550x16100	5050x16100	5400x16100	5900x16100	6400x16100	7000x16100
12000mm	Makine boyu	Machine size	(A x C)	3365x15100	3865x15100	4365x15100	4900x15100	5400x15100	6000x15100
	Yerleşim alanı	Layout	(B x D)	4550x16350	5050x16350	5400x16350	5900x16350	6400x16350	7000x16350
	Filtreli makine boyu	Machine with filter	(A x E)	3365x16350	3865x16350	4365x16350	4900x16350	5400x16350	6000x16350
	Filtreli makine yerleşim alanı	Layout with filter	(B x F)	4550x18000	5050x18000	5400x18000	5900x18000	6400x18000	7000x18000

Lütfen özel üretim makine ebatları için yerleşim planı isteyiniz  
Please request layout plan for custom machines.

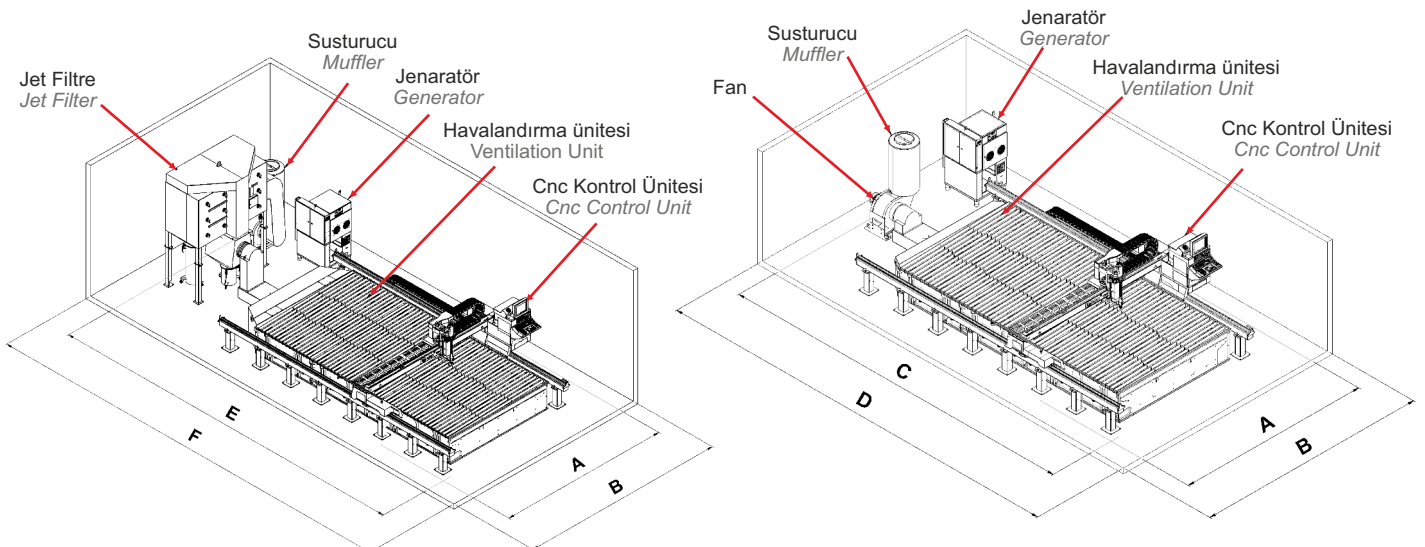

# STANDART CNC PLAZMA MAKİNE EBATLARI

STANDARD CNC PLASMA MACHINE DIMENSIONS



MAKİNE UZUNLUĞU (X Eksenini) Machine Length (X Axis)				KÖPRÜ EBADI (Y Eksenini) GANTRY SIZE (Y Axis)					
				1500mm	2000mm	2500mm	3000mm	3500mm	4000mm
3000mm	Makine boyu	Machine size	(A x C)	4180x6500	4680x6500	5180x6500	5720x6500	-	-
	Yerleşim alanı	Layout	(B x D)	5200x7100	5700x7100	6200x7100	6740x7100	-	-
	Filtreli makine boyu	Machine with filter	(A x E)	4180x7800	4680x7800	5180x7800	5720x7800	-	-
	Filtreli makine yerleşim alanı	Layout with filter	(B x F)	5200x8700	5700x8700	6200x8700	6740x8700	-	-
4000mm	Makine boyu	Machine size	(A x C)	4180x7850	4680x7850	5180x7850	5720x7850	-	-
	Yerleşim alanı	Layout	(B x D)	5200x8600	5700x8600	6200x8600	6740x8600	-	-
	Filtreli makine boyu	Machine with filter	(A x E)	4180x9150	4680x9150	5180x9150	5720x9150	-	-
	Filtreli makine yerleşim alanı	Layout with filter	(B x F)	5200x10100	5700x10100	6200x10100	6740x10100	-	-
6000mm	Makine boyu	Machine size	(A x C)	4180x9700	4680x9700	5180x9700	5720x9700	6220x9700	6820x9700
	Yerleşim alanı	Layout	(B x D)	5200x10450	5700x10450	6200x10450	6740x10450	7240x10450	7840x10450
	Filtreli makine boyu	Machine with filter	(A x E)	4180x11000	4680x11000	5180x11000	5720x11000	6220x11000	6820x11000
	Filtreli makine yerleşim alanı	Layout with filter	(B x F)	5200x12000	5700x12000	6200x12000	6740x12000	7240x12000	7840x12000
8000mm	Makine boyu	Machine size	(A x C)	4180x11600	4680x11600	5180x11600	5720x11600	6220x11600	6820x11600
	Yerleşim alanı	Layout	(B x D)	5200x12300	5700x12300	6200x12300	6740x12300	7240x12300	7840x12300
	Filtreli makine boyu	Machine with filter	(A x E)	4180x12850	4680x12850	5180x12850	5720x12850	6220x12850	6820x12850
	Filtreli makine yerleşim alanı	Layout with filter	(B x F)	5200x13800	5700x13800	6200x13800	6740x13800	7240x13800	7840x13800
9000mm	Makine boyu	Machine size	(A x C)	4180x12900	4680x12900	5180x12900	5720x12900	6220x12900	6820x12900
	Yerleşim alanı	Layout	(B x D)	5200x13700	5700x13700	6200x13700	6740x13700	7240x13700	7840x13700
	Filtreli makine boyu	Machine with filter	(A x E)	4180x14200	4680x14200	5180x14200	5720x14200	6220x14200	6820x14200
	Filtreli makine yerleşim alanı	Layout with filter	(B x F)	5200x15200	5700x15200	6200x15200	6740x15200	7240x15200	7840x15200
10000mm	Makine boyu	Machine size	(A x C)	4180x13850	4680x13850	5180x13850	5720x13850	6220x13850	6820x13850
	Yerleşim alanı	Layout	(B x D)	5200x14600	5700x14600	6200x14600	6740x14600	7240x14600	7840x14600
	Filtreli makine boyu	Machine with filter	(A x E)	4180x15150	4680x15150	5180x15150	5720x15150	6220x15150	6820x15150
	Filtreli makine yerleşim alanı	Layout with filter	(B x F)	5200x16100	5700x16100	6200x16100	6740x16100	7240x16100	7840x16100
12000mm	Makine boyu	Machine size	(A x C)	4180x15700	4680x15700	5180x15700	5720x15700	6220x15700	6820x15700
	Yerleşim alanı	Layout	(B x D)	5200x16350	5700x16350	6200x16350	6740x16350	7240x16350	7840x16350
	Filtreli makine boyu	Machine with filter	(A x E)	4180x16950	4680x16950	5180x16950	5720x16950	6220x16950	6820x16950
	Filtreli makine yerleşim alanı	Layout with filter	(B x F)	5200x18000	5700x18000	6200x18000	6740x18000	7240x18000	7840x18000

Lütfen özel üretim makine ebatları için yerleşim planı isteyiniz

Please request layout plan for custom machines.

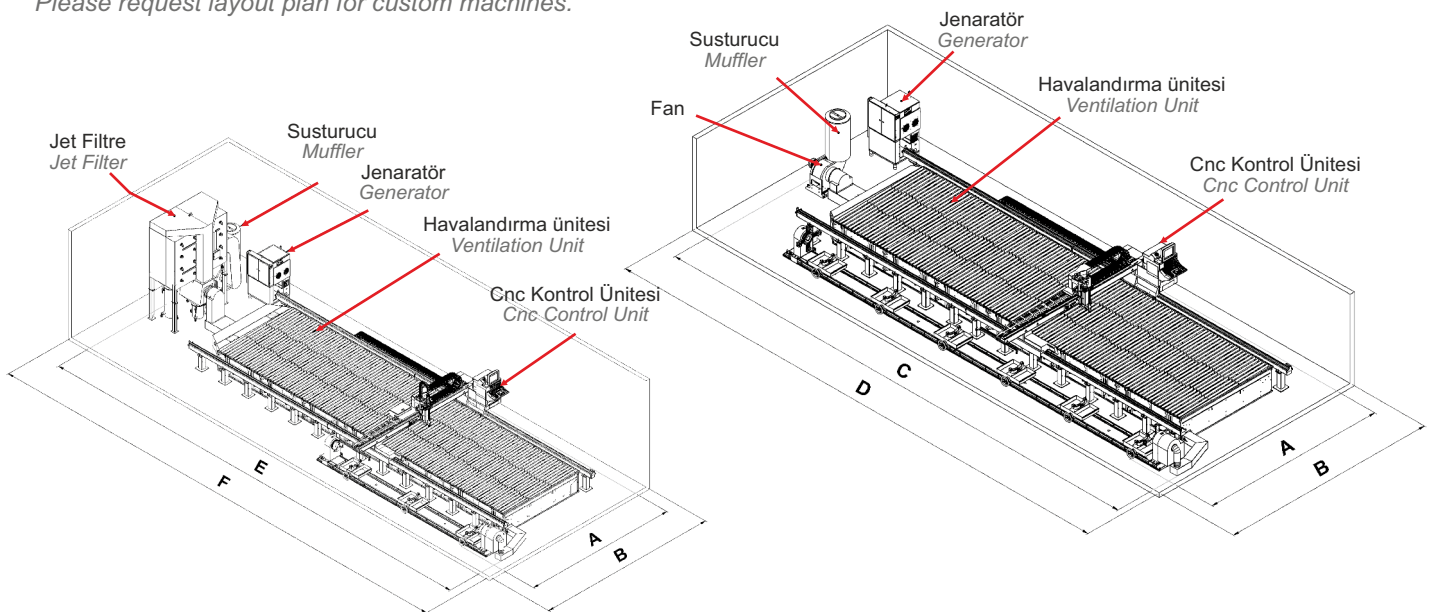

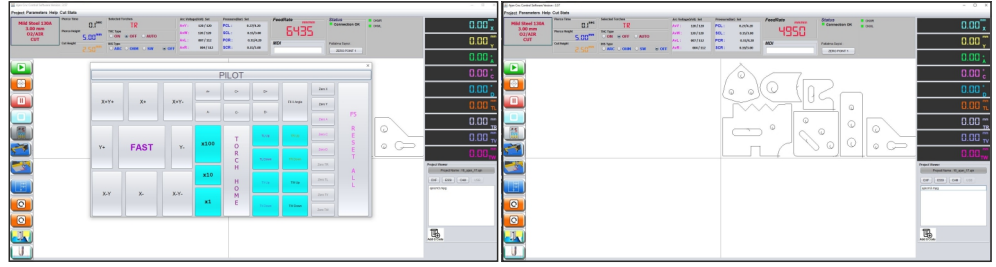

### TEKNİK ÖZELLİKLER

- Uzaktan Kumanda Donanımı (Kurutucu, jeneratör, havalandırma, jet filtre)
- Ücretsiz AJANCAD çizim programı ve Geometrik Şekiller Kütüphanesi.
- Elektrik kesilmelerinde kesimin yarıda kaldığı yerden otomatik olarak devam edebilme özelliği.
- ESSI, ISO, G kodları ve DXF uzantılı dosyalar ile çalışabilme imkanı.
- Kesimi yapılan işe program üzerinden kesim payı verebilme özelliği.
- İnternet üzerinden ücretsiz program güncellemeleri.
- Türkçe ve İngilizce dil seçenekleri.
- Otomatik sac açısını ayarlama.
- CNC Ünitesi tamamen AJAN firmasının kendi ürünü olup, tüm yedek parçaların kendi üretimi olması ve yaygın servis ağı sayesinde hızlı ve etkin servis hizmeti vermektedir.



CNC El kumanda ünitesi  
CNC Hand control

### TECHNICAL SPECIFICATIONS

- All inclusive control panel (Dryer, ventilation, generator, jet filter)
- Free AJAN CAD program and Geometric Shapes Library.
- Automatically cutting resume at break point after electricity shut down.
- Working with standard ESSI, ISO, G codes. DXF files.
- Leaves kerf width on the program to the cutting process.
- Free software updates from the internet.
- Language options as; Turkish and English.
- Automatically defining the sheet metal angle.
- The CNC Unit is made completely in AJAN Company so the client can get all his service needs, solutions and spare parts directly from AJAN.

Ajan Elektronik, CNC plazma kesim makinalarının tüm aksamalarını kendi bünyesinde üretmektedir. Plazma jeneratörü, CNC ünitesi, Kesim Torcu ve bu torcun iç aksamaları ( sarf malzemeleri ), servo motorlar, hareket aksamaları, diğer elektronik parçalar ve çelik konstrüksiyon gövde gibi bileşenlerin tamamını üretmek firmaya satış ve satış sonrası hizmetlerde büyük güç katmaktadır.

Ajan Electronics produces all machine parts in its own factories; the plasma generator, CNC unit, cutting torch, consumables, servo motors, moving parts, all electronic parts and steel structure, which gives the company a great sales and after sales services advantage.

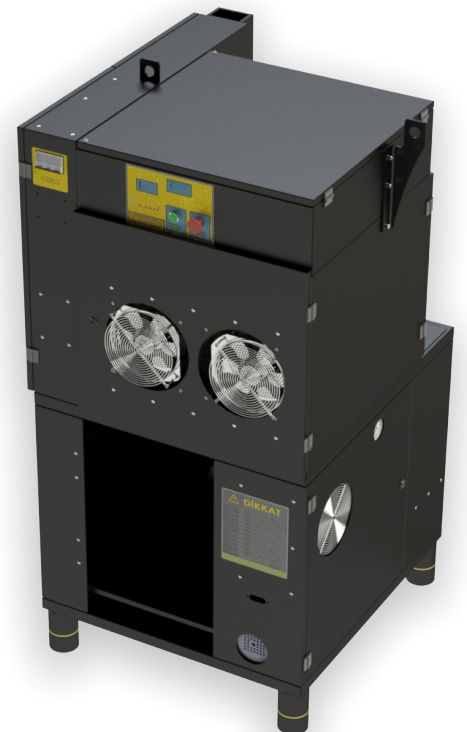



## AJAN CNC MAKİNEİNİZ İÇİN EN VERİMLİ ÇÖZÜM ORTAĞI

### AJANCAM YERLEŞİM VE OPTİMİZASYON YAZILIMI

AJANCAM LAYOUT AND OPTIMIZATION SOFTWARE

#### 3D GERÇEKÇİ SİMULASYON

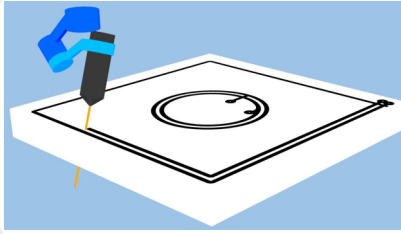

#### AJANCAM YERLEŞİM VE OPTİMİZASYON



#### AJANCAM TASARIM

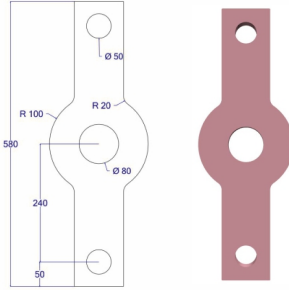

#### KESİM RAPORU

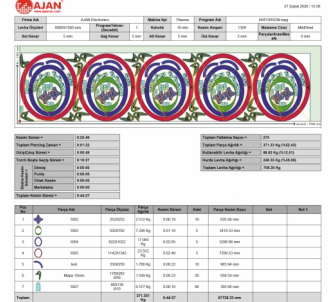

NO	YERLEŞİM	YERLEŞİM ADI	YERLEŞİM NO	YERLEŞİM ADI	YERLEŞİM NO	YERLEŞİM ADI	YERLEŞİM NO	YERLEŞİM ADI	YERLEŞİM NO
1	YERLEŞİM	YERLEŞİM ADI	YERLEŞİM NO	YERLEŞİM ADI	YERLEŞİM NO	YERLEŞİM ADI	YERLEŞİM NO	YERLEŞİM ADI	YERLEŞİM NO
2	YERLEŞİM	YERLEŞİM ADI	YERLEŞİM NO	YERLEŞİM ADI	YERLEŞİM NO	YERLEŞİM ADI	YERLEŞİM NO	YERLEŞİM ADI	YERLEŞİM NO
3	YERLEŞİM	YERLEŞİM ADI	YERLEŞİM NO	YERLEŞİM ADI	YERLEŞİM NO	YERLEŞİM ADI	YERLEŞİM NO	YERLEŞİM ADI	YERLEŞİM NO
4	YERLEŞİM	YERLEŞİM ADI	YERLEŞİM NO	YERLEŞİM ADI	YERLEŞİM NO	YERLEŞİM ADI	YERLEŞİM NO	YERLEŞİM ADI	YERLEŞİM NO
5	YERLEŞİM	YERLEŞİM ADI	YERLEŞİM NO	YERLEŞİM ADI	YERLEŞİM NO	YERLEŞİM ADI	YERLEŞİM NO	YERLEŞİM ADI	YERLEŞİM NO
6	YERLEŞİM	YERLEŞİM ADI	YERLEŞİM NO	YERLEŞİM ADI	YERLEŞİM NO	YERLEŞİM ADI	YERLEŞİM NO	YERLEŞİM ADI	YERLEŞİM NO
7	YERLEŞİM	YERLEŞİM ADI	YERLEŞİM NO	YERLEŞİM ADI	YERLEŞİM NO	YERLEŞİM ADI	YERLEŞİM NO	YERLEŞİM ADI	YERLEŞİM NO

#### AÇILI KESİM

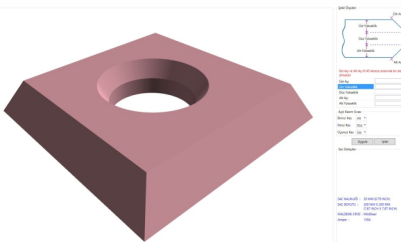

Metal kesme ve işleme makinelerinde bir dünya markası olan AJAN, yerleşim yazılımı konusunda da müşterilerine kendi geliştirdiği AJANCAM programı ile etkin çözümler sunuyor. AJANCAM otomatik yerleşim ve optimizasyon programı, kolay öğrenilebilirliği ve pratik kullanımı ile makinelerin daha kısa sürede ve daha az fireyle çalışmasını sağlayarak verimliliği arttırmaktadır. Müşteri memnuniyetini ilke edinmiş AJAN Elektronik, kullanıcılarından gelen geri bildirimler doğrultusunda, AJANCAM in yeni versiyonlarını geliştirmeye devam edecektir. 40 yıllık tecrübesiyle AJAN, jeneratöründen servo motorlarına, kesim torcundan CNC ünitesine, tamamı yerli üretim tezgahlarının yanında, kendi mühendislerinin yazdığı AJANCAM yazılımı ile sektörde yine bir ilke imza atmaktadır.

AJAN is a globally known brand in metal cutting and machining. In software field AJAN provides effective solutions to the customers with the self-developed nesting software program named AJANCAM. Ajancam automatic nesting and optimization software is easy to learn and practical to use. Ajancam increases the productivity providing quick and effective machining with less remnants. New versions of Ajancam will be developed and released in consideration of customer satisfaction and their feedback. With 40 years of experience all parts of CNC machines including generators, servo motors, torches and CNC Units are manufactured by AJAN. Moreover AJAN is the first company in this sector which developed its own Nesting Software Program.

### AVANTAJLARI

- AJAN marka plazma ile birebir uyumlu kodlarla çalışma imkânı ve müşteri odaklı, hızlı çözümler
- Tüm Windows işletim sistemleri ile uyumlu, ücretsiz, kısıtlama olmadan istenilen sayıda bilgisayara kurulum
- Ücretsiz 444 25 26 çağrı merkezimiz üzerinden ve online uzaktan yardım programı ile teknik destek
- AJANCAM tek bir program ile Plazma/Lazer/Boru kesme/4-5 Eksen Açılı kesme makinelerine program gönderme
- Sade anlaşılır, programlama yönlendirmeleri ile en hızlı biçimde programa adaptasyon (Autocad altyapısı olan biri için 30 dakika yeterlidir)
- Sadece 3 aşama ile kesim özelliği
- 1-AJANCAD (Kesilecek şekil tasarımı)
- 2-AJANCAM (Levha üzerine minimum fire ile yerleşim ve ideal takım yolu optimizasyonu)
- 3-Yerleşimi kaydet ve makinede kesim

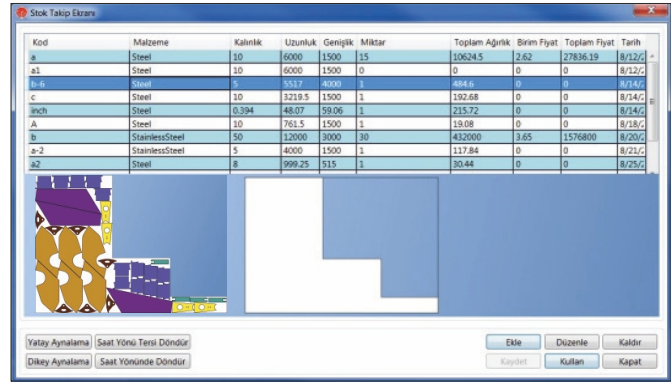

### ADVANTAGES

- Works with Microsoft operating systems.
- Can be installed on many computers with no restrictions.
- Has online connection software built in for remote technical support.
- Free of charge Call Center technical support 00904442526
- Works only with AJAN CNC machines; one software can create CAM file for Plasma ;Laser; Oxy fuel ;Pipe cutting and Bevel Cutting.
- Very Easy to learn .any user with simple Cad software background can learn it in one session.
- Three Steps Cutting process.
- 1- AJAN CAD for designing and editing the parts.
- 2- AJAN CAM to optimize the nesting of the parts with minimum wastage and officiant tool paths.
- 3- Saving the nested parts and send it to the machine for the cutting process.

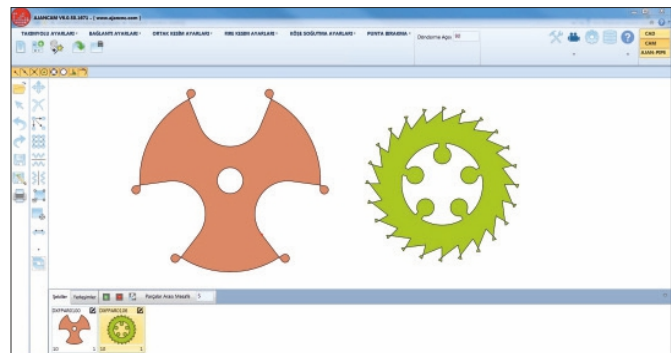

## TEKNİK ÖZELLİKLER

## TECHNICAL SPECIFICATION

### CAD-TASARIM BÖLÜMÜ

### CAD-DESIGN Module

- Yoğun Vektörel Bazlı Şekillerde Nokta Sayısı Azaltma komutu.
- Görsel hata denetimi ve düzeltme.
- TEXT yazı dosyalarında kullanılabilirlik ve yazıyı harflere ayırma özelliği.
- Donanımlı çizim komutları ve düzenleme komutları.
- Otomatik markalama.
- Otomatik açık kontur kesme.
- Reduce nodes feature used with big complicated shapes.
- Visual Error Detection and Fixing.
- Easy TEXT feature with ability to extract the letters from words.
- Drawing and modifying commands.
- Automatic marking.
- Automatic open vector cutting.

### CAM-İMALAT BÖLÜMÜ

### CAM-NESTING Module

- Plaka stok yönetimi ve excel ile raporlama.
- Ortak kesim ile zaman, fire ve sarf malzemeden tasarruf.
- Bağlantı modülü: Tek bir patlatma ile birden çok şekli keserek sarf malzeme ömrünü uzatma ve parça toplama süresini kolaylaştırma.
- Köşe Soğutma özelliği ile daha keskin köşeye sahip şekiller yaratma.
- Punta Bırakma.
- Tek bir CAD dosyasından birden fazla şekli otomatik ayırma.
- CAD ve CAM bölümlerinde undo/redo özelliği.
- Yapılan yerleşimin ileride kullanılmak üzere saklanması.
- Yarı otomatik yerleşim özelliği.
- İhtiyaç olduğunda extra parça ve levha ekleme özelliği.
- Otomatik ve manuel yerleşim seçenekleri.
- İnteraktif konumlandırma: Döndürme-kopyalama-aynalama taşıma...
- Otomatik XY yönlerinde kesim stratejileri ve takım yolu optimizasyonu.
- Otomatik ve manuel fire kesim.
- Sheet stock management module and control panel.
- Common cut feature reduce the remnants and increase the consumables life.
- Parts Connect feature: with one piercing action multiple parts cutting results in increased consumable life and ease of part collecting process.
- Sharper shape corners with LOOPS feature.
- Microjoint feature.
- Automatically shape extracting from CAD drawing with multiple shapes.
- Active UNDO/REDO feature in CAD and CAM modules.
- The ability to save the prepared nesting to use it in other time.
- Partial automatic, partial Manuel nesting feature.
- Ability to add parts and sheets when needed.
- Automatic and Manuel nesting features.
- Interactive positioning: rotating-coping-mirroring-moving
- Optional cutting strategies on the X-Y direction for toolpath optimization.
- Automatic and Manuel remnant cutting.

### RAPOR ÇIKTISI

### REPORT OUTPUT

- Otomatik CNC kod oluşturma.
- Yerleşim kesim sırası simülasyonu.
- PDF Raporlama sistemi: Yerleşim resmi, plaka boyutu, malzeme, kesim amperi, kesim sırası, parça ağırlığı, toplam parça ağırlığı, net parça kesim süresi, plaka ağırlığı, plaka kesim süresi, kesim uzunluğu yerleşim bilgileri, maliyet hesabı için gerekli tüm veriler.
- Toplam kesim maliyeti hesaplama.
- Automatic CNC code .
- Simulation of nesting cutting order.
- PDF Report System: Nesting view, sheet size, material, cutting ampere, cutting order, part weight, total parts weight, part cutting time, sheet weight, total cutting time, cutting length nesting information, all necessary data for cost accounting.
- Cutting cost calculation.

#### Nokta sayısı azaltma özelliği Reduce Nodes Feature

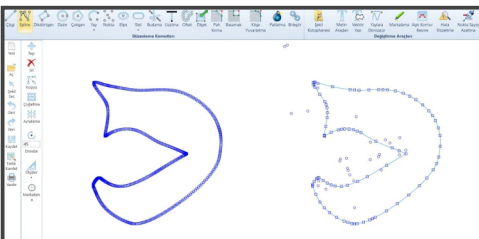

#### Bağlantı modülü özelliği Connect Part Feature

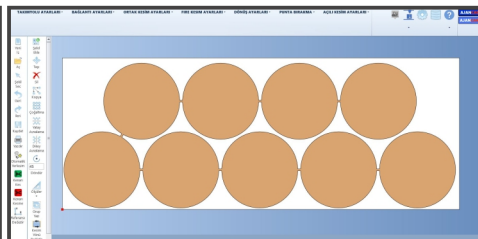

#### Ortak kesim özelliği Common Cut Feature

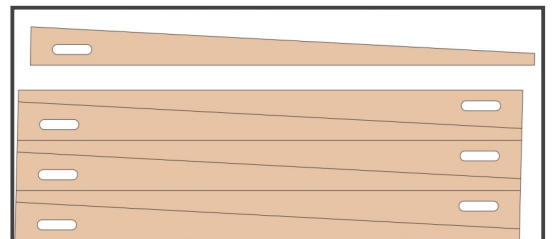

Ajan Elektronik, Cnc Plazma Boru Kesme Makinelerinde kullanılmak üzere tamamen yerli AJAN PIPE BORU AÇINIM YAZILIMI'ni geliştirmiştir. Bünyemizdeki mühendis kadromuzun geliştirdiği bu program sayesinde boru kesme makineleri artık çok daha etkin kullanabilmektedir.

Ajan Electronics has developed the AJAN PIPE UNFOLDING SOFTWARE for CNC Pipe Cutting Plasma Machines. Our software developers presented AJANPIPE to efficiently use the CNC pipe cutting machine

### TEKNİK ÖZELLİKLER

- Hazır şablonlar yardımıyla pratik boru ara kesiti ve bağlantı tasarımları
- Başka CAD programlarına gerek kalmadan kesime hazır DXF program çıktısı
- Basit hızlı ve etkin kullanım
- İstenilen sayıda bilgisayara kurulum olanağı

### TECHNICAL SPECIFICATION

- Ready pipe connection kits to unfold intersections.
- Ready to cut DXF file export without the need for other programs.
- Efficient, fast and easy to use.
- Can be installed on many computers.

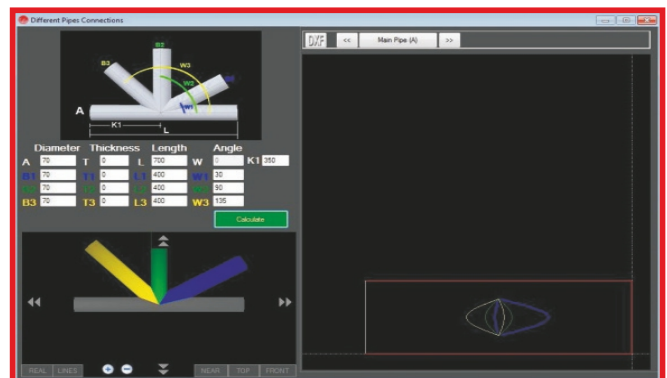
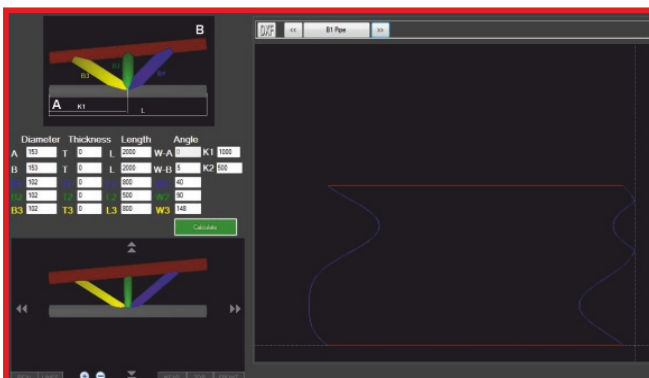
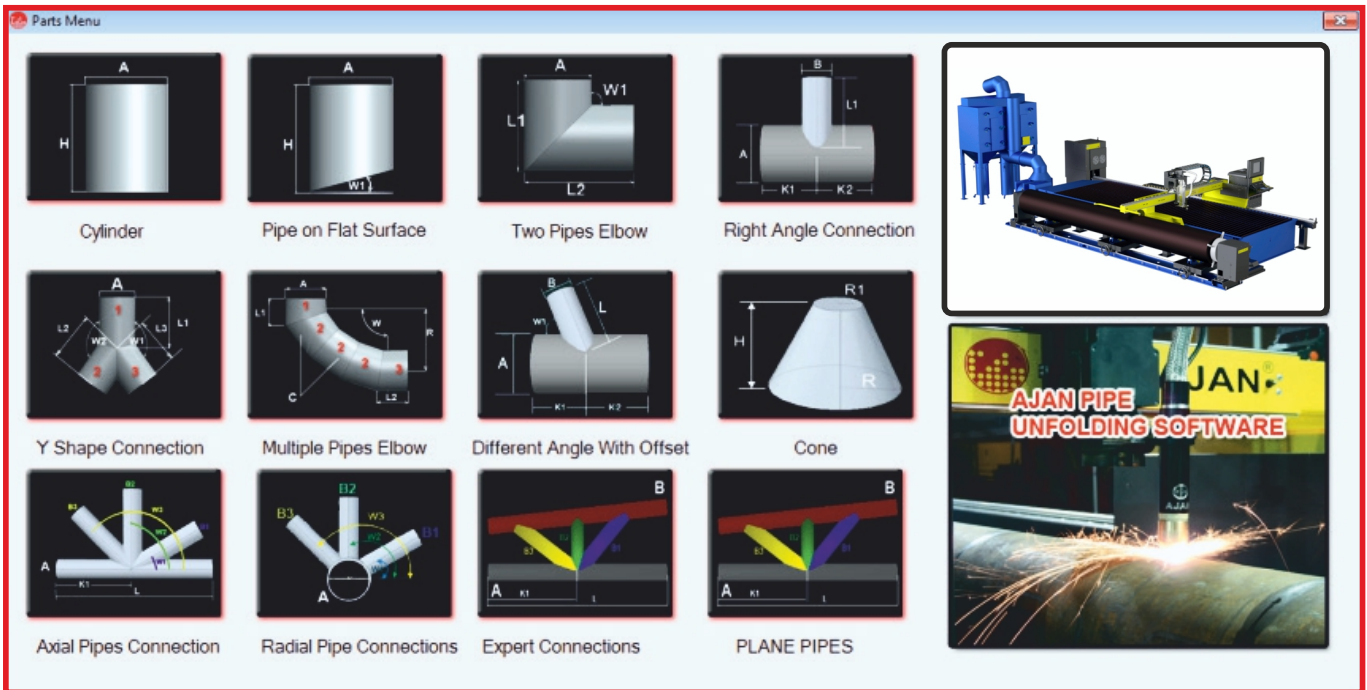

Ürettiğimiz makinaların, müşterilerimiz açısından en önemli avantajlarından biri de sarf malzeme temini konusundadır. Kesim için gerekli tüm sarf malzemeler kendi bünyemizde en son teknoloji ile üretilir. Yoğun bir Ar-Ge süreci neticesinde, en iyi kesim kalitesi için projelendirilen bu parçalar en kaliteli hammaddeden işlenerek ve son derece hassas ölçüm cihazlarında kalite kontrolleri yapılarak sadece AJAN makinalarına özel olarak kullanıma sunulur. Böylece müşterilerimiz en iyi kaliteye, en uygun maliyetle sahip olabilmekte, makinasını da en düşük işletme maliyetiyle çalıştırabilmektedir.

Oluşturduğumuz online alışveriş sitemiz sayesinde 7/24 sarf malzeme siparişi verilebilmekte ayrıca işletmelerin çalışma düzenlerini aksatmadan en hızlı şekilde temin etmeleri sağlanabilmektedir. Konu ile ilgili **444 25 26** numaralı çağrı merkezimizle iletişime geçebilirsiniz.

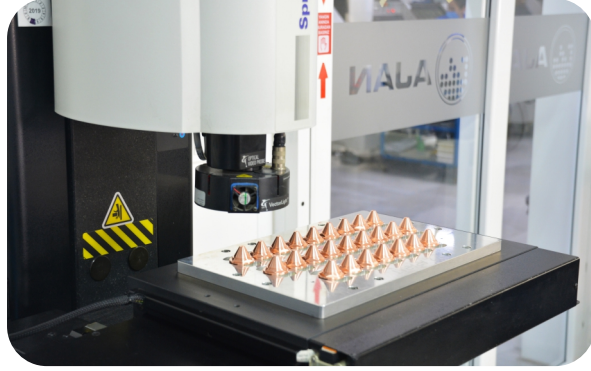

One of the important advantages of the machines we produce is the supply of consumables. All consumables required for cutting are produced with the latest technology in our facilities. As a result of an intensive R & D process, these parts, which are designed for the best cutting quality, are processed from the highest quality raw materials and quality controls are performed on extremely sensitive measuring devices and a special program is offered only in AJAN machines. Our customers can have the best quality, the most affordable cost, and can operate it with low operating cost on their machine.

Thanks to our online shopping site consumable orders can be made 24/7 to ensure fastest delivery time You can contact our call center at **444 25 26** on the subject.



Ajan Elektronik olarak siz değerli müşterilerimize tecrübeli eğitim kadromuz ile hem başlangıç hem de ileri seviyede eğitimler vermekteyiz. Eğitimler modern dersane ve ekipmanlarla verilmektedir. Üretim ve tasarım olan her sektörde ve özellikle plazma sektöründe, AJAN CNC makinaları yaygın olarak kullanılmaktadır. Bu nedenle eğitimlere önem verilmekte ve müşterilerimiz dışındaki kişilere de eğitim vererek, birçok kişiye iş istihdamı sağlanmaktadır.

### EĞİTİM SÜRECİ VE İÇERİĞİ

Özel olarak hazırlanan eğitim sınıflarımızda eğitim süreci 5 gün sürmektedir. İlk iki günümüz teorik eğitim olarak, diğer günler ise makine başında uygulamalı kişiye ve projeye odaklı vermekteyiz. Eğitimlerimiz **fabrikamızda ücretsiz** verilmekte olup katılım süresi sınırı yoktur.



### KİMLER KATILABİLİR ?

Eğitime katılarak kişilerin bilgisayar bilgisine sahip ve ayrıca çizim programlarına hakim olması tercih sebebidir. Günümüzde kullanılan tüm CNC kontrollü makineleri kullanabilmek için bu vasıflara sahip olmak gerekmektedir.

- Eğitimlerde, katılımcı sayısı "maksimum 10" olarak sınırlandırılmıştır.
- Eğitim saatleri 09:00 - 17:30 arasındadır.
- Eğitim sonunda yapılacak sınavlarla başarılı öğrencilere "Başarı Sertifikası" verilmektedir.
- Talep durumunda AJAN CNC kullanıcısı olan firmalarda oluşacak iş pozisyonlarına sertifika almış öğrenciler tavsiye ile önerilebilmektedir.

**Eğitim ve kurs programlarının içerik ve takvimi için detaylı bilgiyi 444 25 26 ve [www.ajancnc.com](http://www.ajancnc.com) adresinden alabilirsiniz.**

AJAN ELEKTRONİK offers its valuable customers an experienced teaching staff whom will give the trainees a basic and advanced course. Courses are given in modern equipment. AJAN machines are widely used in the production and design. Therefore we give extra importance to training.

### TRAINING PERIOD AND CONTENT

In our especially prepared classes the course period is 5 days the first 2 days are theoretical information and the other days are practicing on the machine. The courses are free of charge in our factory and the attendance time is unlimited

### WHO CAN JOIN?

The persons who can join the courses should have computer skills especially with drawing software. Now adays to be able to use all the CNC machines such skills are required

- There is a 10 person maximum per class.
- Class hours are from 09:00 am to 05:30 pm
- A success certificate will be given to the trainee who passes the exam.

**For detailed information about course content and program call +90 444 25 26 or visit [www.ajancnc.com](http://www.ajancnc.com)**



**444 25 26**

Müşterilerini anlamak, ihtiyaçlarını hissetmek ve hayatlarını kolaylaştırmak üzere yapılandırılan Çağrı Merkezimiz alanında uzman Müşteri Hizmetleri Yetkilileriyle Ajan Elektronik'i sadece pazarlama sürecinde değil satış sonrasında da müşterisinin yanında yer alan bir platforma taşımaktadır.

Çağrı Yönetim Merkezi, sadece servis hizmeti değil, aynı zamanda eğitilmiş müşteri temsilcileri ile yüksek kalitede müşteri hizmeti sunmayı hedeflemektedir. Müşteri ihtiyaçlarına göre sürekli kendini geliştirmeyi amaçlayan yapısı doğrultusunda SMS (kısa mesaj), Fax, E-Posta gibi self-servis kanalları ve üstün nitelikli, yüksek motivasyonlu servis personeli kadrosunu bünyesinde barındıran Ajan Teknik Çağrı Merkezi, tüm müşteri iletişim noktalarının yönetimini tek merkezde toplayarak CNC sektöründe en kapsamlı satış sonrası müşteri hizmeti sunmayı hedeflemektedir.

Bu amaçla; servis talepleri, ürün bilgileri, teknik destek, yedek parça siparişi, fiyat teklifleri gibi her türlü soru ve sorununuza profesyonel bir ekiple tam zamanında çözüm sunulmaktadır. Teknik Servis Müşteri Hizmetlerimize 444 25 26 numaralı telefondan ulaşabilir ve arıza, şikayet, bilgi veya servis talepleriniz için destek alabilirsiniz.



**+90 444 25 26**

*The Ajan Call Center was implemented to provide the highest quality of sales and service support. Prior to sale, our skilled technicians will discuss your requirements and generate a solution to meet your needs.*

*Post-sale the technicians are available to provide technical support. In the event your machine needs service, we are available to provide an initial phone consultation and then dispatch our service men if necessary.*

*We are available through many channels such as phone, sms, fax, email, web. By gathering all our technical support in one call center, we can offer expert advice on applications, product info, technical support, service, spare parts, quotations, etc.*

*For any of your Ajan plasma questions and needs, please contact us at +90 444 25 26*



İAOSB 10039 Sk. No:10 Çiğli - İZMİR - TÜRKİYE  
Tel : +90 232 328 12 02 Fax : +90 232 328 15 01  
e-mail : info@ajancnc.com web : www.ajancnc.com